

ВЕНТИЛЯТОРЫ КРЫШНЫЕ СЕРИИ ВКРФ-М

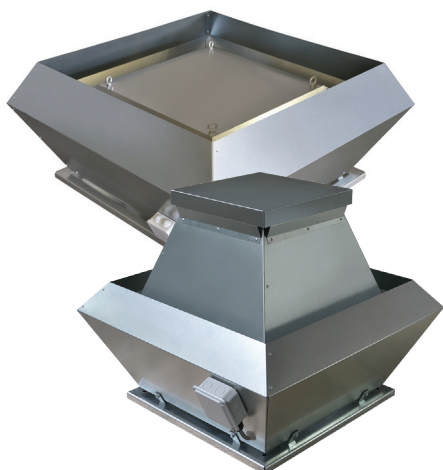

- Корпус из оцинкованной стали
- Лопатки вентилятора, загнутые назад
- Трехфазный или однофазный двигатель с внешним ротором
- 1-я категория размещения по ГОСТ 15150
- Класс защиты электродвигателя IP 54
- Низкий уровень шума
- Климатическое исполнение У (от -40°C до +45°C)
- Максимальная температура перемещаемого воздуха и других газовых смесей до +80°C
- Возможно изготовление вентиляторов ВКРФ-М в четырех комплектациях, в зависимости от требуемых аэродинамических характеристик:
 - рабочее колесо GH (производство Китай);
 - рабочее колесо RP (производство Германия).
 - рабочее колесо PH с относительными диаметрами рабочих колес (коэффициентами): 0,9/0,95/1,0/1,05/1,1 (производство ООО «РВЗ»);
 - рабочее колесо PC (производство ООО «РВЗ»/Ziehl-Abegg).

Крышные вентиляторы ВКРФ-М представляют собой радиальные вентиляторы низкого давления, одностороннего всасывания, с рабочими лопатками, загнутыми назад, устанавливаемые на кровлях зданий и сооружений на монтажные стаканы типа СМ.

Габаритные и присоединительные размеры ВКРФ-М с колесами GH и RP (мм)

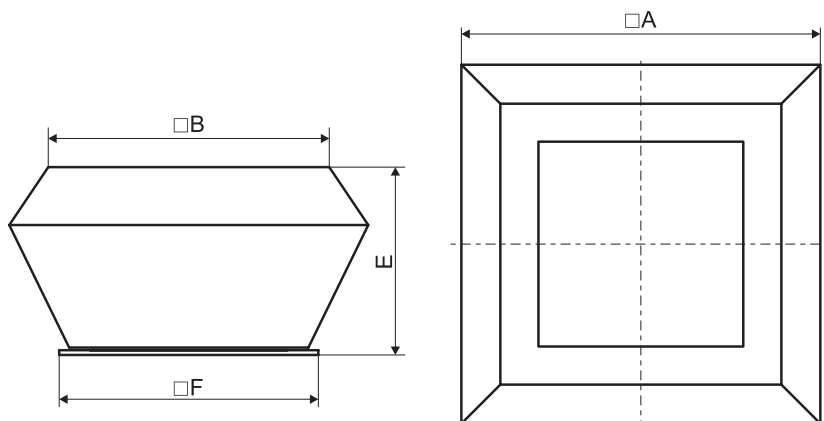

№ вентилятора	Модель	A	B	F	E
22	ВКРФ-М-22-GH-0,15/3000/220	430	351	430	236
	ВКРФ-М-22-RP-0,085/3000/220				
31	ВКРФ-М-31-GH-0,14/1500/220	561	441	520	316
	ВКРФ-М-31-GH-0,15/1500/380				
	ВКРФ-М-31-RP-0,12/1500/220				
35	ВКРФ-М-31-RP-0,11/1500/380	626	485	560	331
	ВКРФ-М-35-GH-0,22/1500/220				
	ВКРФ-М-35-GH-0,22/1500/380				
	ВКРФ-М-35-RP-0,27/1500/220				
40	ВКРФ-М-35-RP-0,27/1500/380	717	528	610	418
	ВКРФ-М-40-GH-0,56/1500/220				
	ВКРФ-М-40-GH-0,54/1500/380				
	ВКРФ-М-40-RP-0,117/1000/220				
	ВКРФ-М-40-RP-0,515/1500/380				

Принадлежности



Поддон



СМ



ЩУВ



Регуляторы

Габаритные и присоединительные размеры ВКРФ-М с колесами GH и RP (мм)

№ вентилятора	Модель	A	B	F	E
45	ВКРФ-М-45-GH-0,83/1500/220	821	592	660	469
	ВКРФ-М-45-GH-0,81/1500/380				
	ВКРФ-М-45-RP-0,69/1500/220				
	ВКРФ-М-45-RP-0,71/1500/380				
50	ВКРФ-М-50-GH-1,55/1500/220	901	652	710	497
	ВКРФ-М-50-GH-0,65/1000/380				
	ВКРФ-М-50-GH-1,56/1500/380				
	ВКРФ-М-50-RP-0,48/1000/380				
	ВКРФ-М-50-RP-1,52/1500/380				
56	ВКРФ-М-56-GH-0,78/1000/380	987	708	770	537
	ВКРФ-М-56-GH-2,2/1500/380				
	ВКРФ-М-56-RP-0,78/1000/380				
	ВКРФ-М-56-RP-1,95/1500/380				
63	ВКРФ-М-63-GH-1,2/1000/380	1026	782	835	516
	ВКРФ-М-63-RP-1,31/1000/380				

Габаритные и присоединительные размеры ВКРФ-М с колесами PH и PЦ (мм)

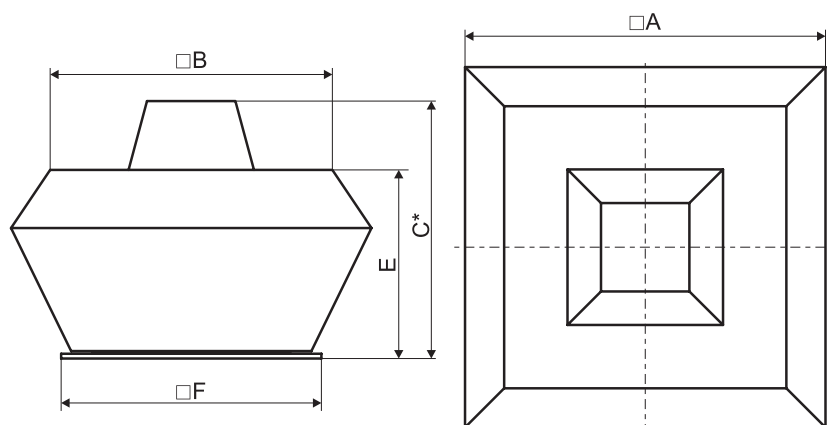

* Размер «С» при комплектации колесами PH и PЦ.

№ вентилятора (колесо)	Модель	A	B	F	E	C*
22(PЦ)	ВКРФ-М-22-PЦ-0,37/3000	496	414	424	245	420
25(PЦ)	ВКРФ-М-25-PЦ-0,75/3000	600	473	450	329	540
28(PЦ)	ВКРФ-М-28-PЦ-1,1/3000	695	578	500	349	573
31(PЦ)	ВКРФ-М-31-PЦ-0,25/1500	740	587	556	355	580
	ВКРФ-М-31-PЦ-2,2/3000	740	587	556	355	580
31(PH)	ВКРФ-М-31-PH0,9-0,25/1500	715	579	524	378	644
	ВКРФ-М-31-PH0,9-1,5/3000	715	579	524	378	
	ВКРФ-М-31-PH0,95-0,25/1500	715	579	524	378	
	ВКРФ-М-31-PH0,95-2,2/3000	715	579	524	378	
	ВКРФ-М-31-PH-0,37/1500	715	579	524	378	
	ВКРФ-М-31-PH-3/3000	715	579	524	378	
31(PH)	ВКРФ-М-31-PH1,05-0,55/1500	715	579	524	378	644
	ВКРФ-М-31-PH1,05-4/3000	715	579	524	378	
	ВКРФ-М-31-PH1,1-0,55/1500	715	579	524	378	
	ВКРФ-М-31-PH1,1-4/3000	715	579	524	378	

Габаритные и присоединительные размеры ВКРФ-М с колесами РН и РЦ (мм)

№ вентилятора (колесо)	Модель	А	В	Г	Е	С*
35(РЦ)	ВКРФ-М-35-РЦ-0,37/1500	760	600	555	321	635
	ВКРФ-М-35-РЦ-4,0/3000	760	600	555	321	
40(РН)	ВКРФ-М-40-РН0,9-0,25/1000	830	670	604	465	775
	ВКРФ-М-40-РН0,9-0,75/1500	830	670	604	465	
	ВКРФ-М-40-РН0,9-5,5/3000	830	670	604	465	
	ВКРФ-М-40-РН0,95-0,25/1000	830	670	604	465	
	ВКРФ-М-40-РН0,95-1,1/1500	830	670	604	465	
	ВКРФ-М-40-РН0,95-7,5/3000	830	670	604	465	
	ВКРФ-М-40-РН-0,37/1000	830	670	604	465	
	ВКРФ-М-40-РН-1,1/1500	830	670	604	465	
	ВКРФ-М-40-РН1,05-0,55/1000	830	670	604	465	
	ВКРФ-М-40-РН1,05-2,2/1500	830	670	604	465	
	ВКРФ-М-40-РН1,1-0,55/1000	830	670	604	465	
	ВКРФ-М-40-РН1,1-2,2/1500	830	670	604	465	
40(РЦ)	ВКРФ-М-40-РЦ-0,75/1500	750	616	604	372	687
	ВКРФ-М-40-РЦ-5,5/3000	750	616	604	372	
45(РЦ)	ВКРФ-М-45-РЦ-0,37/1000	888	716	655	463	708
	ВКРФ-М-45-РЦ-1,5/1500	888	716	655	463	
50(РН)	ВКРФ-М-50-РН0,9-0,75/1000	936	764	700	472	853
	ВКРФ-М-50-РН0,9-2,2/1500	936	764	700	472	
	ВКРФ-М-50-РН0,95-0,75/1000	936	764	700	472	
	ВКРФ-М-50-РН0,95-3/1500	936	764	700	472	
	ВКРФ-М-50-РН-1,1/1000	936	764	700	472	
	ВКРФ-М-50-РН-4/1500	936	764	700	472	
	ВКРФ-М-50-РН1,05-1,5/1000	936	764	700	472	
	ВКРФ-М-50-РН1,05-4/1500	936	764	700	472	
	ВКРФ-М-50-РН1,1-1,5/1000	936	764	700	472	
ВКРФ-М-50-РН1,1-5,5/1500	936	764	700	472		
50(РЦ)	ВКРФ-М-50-РЦ-0,55/1000	935	764	706	470	735
	ВКРФ-М-50-РЦ-2,2/1500	935	764	706	470	735
56(РЦ)	ВКРФ-М-56-РЦ-1,1/1000	973	797	764	470	810
	ВКРФ-М-56-РЦ-4/1500	973	797	764	470	
63(РН)	ВКРФ-М-63-РН0,9-2,2/1000	1223	950	832	706	1005
	ВКРФ-М-63-РН0,9-7,5/1500	1223	950	832	706	1108
	ВКРФ-М-63-РН0,95-3/1000	1223	950	832	706	1005
	ВКРФ-М-63-РН0,95-11/1500	1223	950	832	706	1108
63(РН)	ВКРФ-М-63-РН-3/1000	1223	950	832	706	1005
	ВКРФ-М-63-РН-11/1500	1223	950	832	706	1108
	ВКРФ-М-63-РН1,05-4/1000	1223	950	832	706	1005
	ВКРФ-М-63-РН1,1-5,5/1000	1223	950	832	706	1108

Габаритные и присоединительные размеры ВКРФ-М с колесами РН и РЦ (мм)

№ вентилятора (колесо)	Модель	А	В	F	Е	С*
63(РЦ)	ВКРФ-М-63-РЦ-2,2/1000	1210	948	832	606	895
	ВКРФ-М-63-РЦ-7,5/1500	1210	948	832	606	1000
71(РЦ)	ВКРФ-М-71-РЦ-4/1000	1483	1104	1040	727	1085
	ВКРФ-М-71-РЦ-15/1500	1483	1104	1040	727	
80(РН)	ВКРФ-М-80-РН0,9-7,5/1000	1756	1258	1246	947	1450
	ВКРФ-М-80-РН0,9-18,5/1500	1756	1258	1246	947	
	ВКРФ-М-80-РН0,95-7,5/1000	1756	1258	1246	947	
	ВКРФ-М-80-РН0,95-22/1500	1756	1258	1246	947	
	ВКРФ-М-8,0-РН-11/1000	1756	1258	1246	947	
	ВКРФ-М-8,0-РН-30/1500	1756	1258	1246	947	
	ВКРФ-М-80-РН1,05-15/1000	1756	1258	1246	947	
	ВКРФ-М-80-РН1,05-45/1500	1756	1258	1246	947	
	ВКРФ-М-80-РН1,1-18,5/1000	1756	1258	1246	947	
ВКРФ-М-80-РН1,1-45/1500	1756	1258	1246	947		
80(РЦ)	ВКРФ-М-80-РЦ-7,5/1000	1755	1260	1246	847	1270
	ВКРФ-М-80-РЦ-22/1500	1755	1260	1246	847	
90(РЦ)	ВКРФ-М-90-РЦ-5,5/750	1764	1497	1347	853	1345
	ВКРФ-М-90-РЦ-15/1000	1764	1497	1347	853	
100(РН)	ВКРФ-М-100-РН0,9-7,5/750	1880	1526	1490	1010	1610
	ВКРФ-М-100-РН0,9-18,5/1000	1880	1526	1490	1010	
	ВКРФ-М-100-РН0,95-11/750	1880	1526	1490	1010	
	ВКРФ-М-100-РН0,95-22/1000	1880	1526	1490	1010	
	ВКРФ-М-100-РН-15/750	1880	1526	1490	1010	
	ВКРФ-М-100-РН-30/1000	1880	1526	1490	1010	
	ВКРФ-М-100-РН1,05-18,5/750	1880	1526	1490	1010	
	ВКРФ-М-100-РН1,05-37/1000	1880	1526	1490	1010	
	ВКРФ-М-100-РН1,1-18,5/750	1880	1526	1490	1010	
ВКРФ-М-100-РН1,1-45/1000	1880	1526	1490	1010		
100(РЦ)	ВКРФ-М-100-РЦ-11/750	1873	1873	1488	1009	1612
	ВКРФ-М-100-РЦ-22/1000	1873	1873	1488	1009	
112(РЦ)	ВКРФ-М-112-РЦ-18,5/750	2077	1728	1619	1052	1590
	ВКРФ-М-112-РЦ-37/1000	2077	1728	1619	1052	
125(РН)	ВКРФ-М-125-РН0,9-22/750	2077	1730	1619	1052	1800
	ВКРФ-М-125-РН0,95-30/750	2077	1730	1619	1052	
	ВКРФ-М-125-РН-37/750	2077	1730	1619	1052	
	ВКРФ-М-125-РН1,05-45/750	2077	1730	1619	1052	
125(РЦ)	ВКРФ-М-125-РЦ-18,5/750	2077	1728	1619	1052	1590
	ВКРФ-М-125-РЦ-45/1000	2077	1728	1619	1052	

Технические характеристики крышных вентиляторов серии ВКРФ-М с колесами GH и RP

Модель	Напряжение, В	Мощность, кВт	Ток, А	Частота вращения, об/мин	Регулятор скорости	Общий, дБа	Схема подключения	Масса, кг
ВКРФ-М-22-GH	220	0,15	0,7	3000	СРМ 500	72	Схема №3	12,8
ВКРФ-М-22-RP	220	0,085	0,38	3000	СРМ 500	73	Схема №3	11,8
ВКРФ-М-31-GH	220	0,14	0,68	1500	СРМ 500	61	Схема №3	15,7
ВКРФ-М-31-RP	220	0,12	0,54	1500	СРМ 500	59	Схема №3	15,9
ВКРФ-М-31-GH	380	0,15	0,39	1500	333М1006	62	Схема №2	15,7
ВКРФ-М-31-RP	380	0,11	0,32	1500	333М1006	60	Схема №9	15,9
ВКРФ-М-35-GH	220	0,22	1,0	1500	СРМ 500	64	Схема №3	27,4
ВКРФ-М-35-RP	220	0,27	1,18	1500	СРМ 500	66	Схема №3	24,1
ВКРФ-М-35-GH	380	0,22	0,47	1500	333М1006	65	Схема №2	27,4
ВКРФ-М-35-RP	380	0,27	0,72	1500	333М1006	65	Схема №8	23,5
ВКРФ-М-40-GH	220	0,56	2,46	1500	СРМ 800	66	Схема №3	31,1
ВКРФ-М-40-RP	220	0,117	0,52	1000	СРМ 500	62	Схема №3	33,2
ВКРФ-М-40-GH	380	0,54	1,0	1500	333М1007	66	Схема №7	31,1
ВКРФ-М-40-RP	380	0,515	1,19	1500	333М1007	71	Схема №10	34,1
ВКРФ-М-45-GH	220	0,83	4,1	1500	СРМ 1000	74	Схема №4	38,2
ВКРФ-М-45-RP	220	0,69	3,1	1500	СРМ 800	69	Схема №4	41,4
ВКРФ-М-45-GH	380	0,81	1,36	1500	333М1008	74	Схема №1	38,2
ВКРФ-М-45-RP	380	0,71	1,45	1500	333М1007	77	Схема №8	41,4
ВКРФ-М-50-GH	220	1,55	6,8	1500	Трансформаторный регулятор	77	Схема №4	95,3
ВКРФ-М-50-GH	380	0,65	1,45	1000	333М1007	65	Схема №1	95,3
ВКРФ-М-50-GH	380	1,56	2,9	1500	333М1009	77	Схема №7	95,3
ВКРФ-М-50-RP	380	0,48	1,1	1000	333М1007	65	Схема №8	63,7
ВКРФ-М-50-RP	380	1,52	2,91	1500	333М1009	73	Схема №8	74,8
ВКРФ-М-56-GH	380	0,78	1,55	1000	333М1008	69	Схема №1	85,8
ВКРФ-М-56-GH	380	2,2	3,7	1500	333М1009	79	Схема №1	85,8
ВКРФ-М-56-RP	380	0,78	1,7	1000	333М1008	69	Схема №8	77,5
ВКРФ-М-56-RP	380	1,95	3,98	1500	333М1009	78	Схема №8	61,5
ВКРФ-М-63-GH	380	1,2	2,7	1000	333М1008	76	Схема №1	111,9
ВКРФ-М-63-RP	380	1,31	2,8	1000	333М1008	73	Схема №8	114,5

Аэродинамические характеристики крышных вентиляторов серии ВКРФ-М с колесами GH и RP

ВКРФ-М-22-GH(RP)

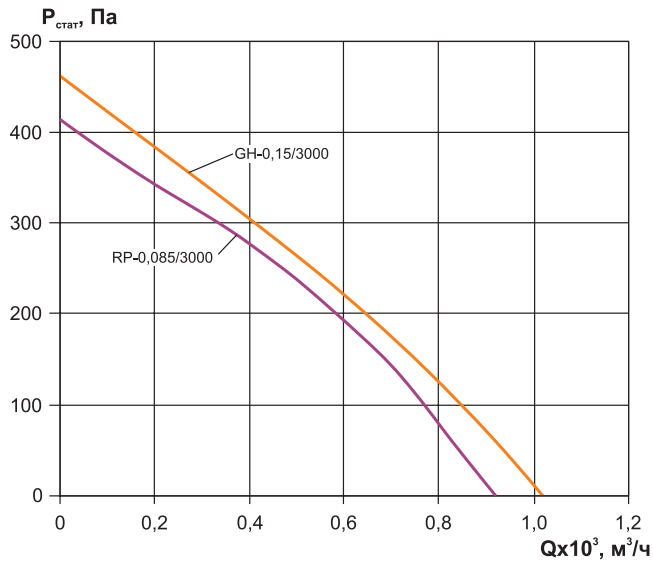

ВКРФ-М-31-GH(RP)

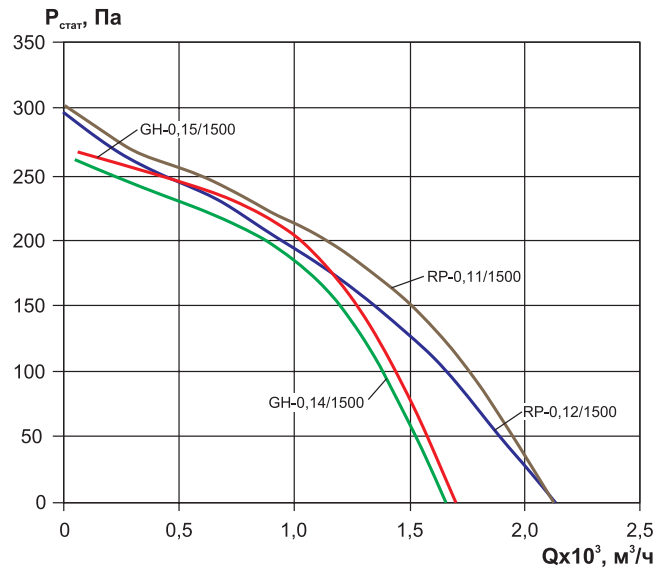

ВКРФ-М-35-GH(RP)

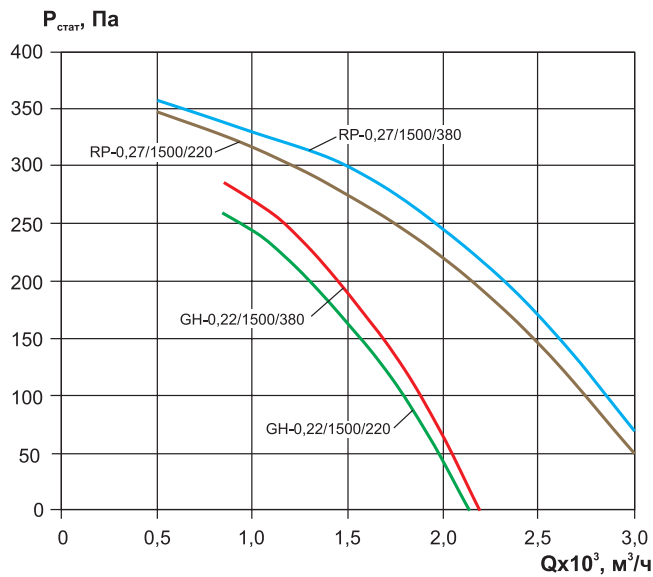

ВКРФ-М-40-GH(RP)

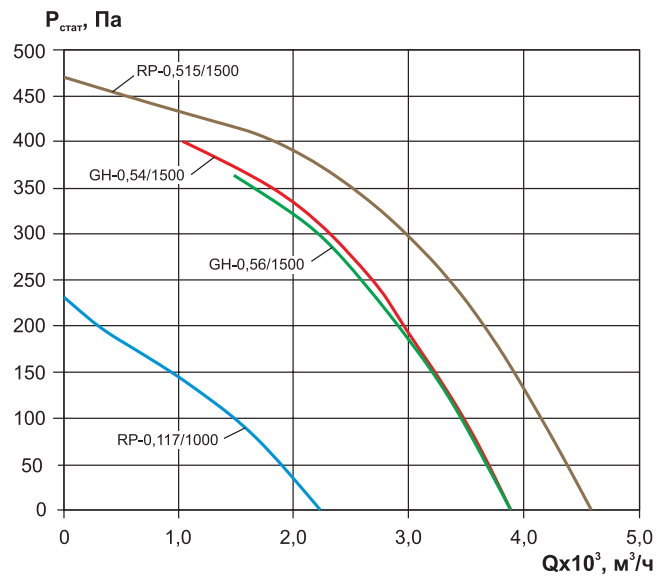

ВКРФ-М-45-GH(RP)

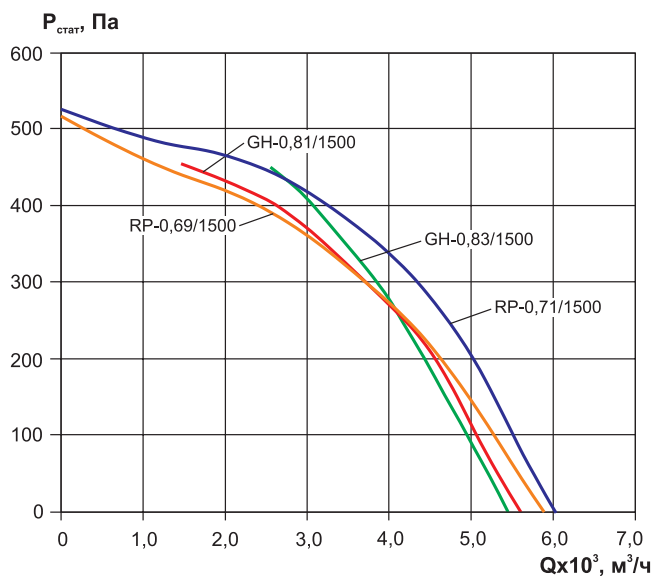

ВКРФ-М-50-GH(RP)

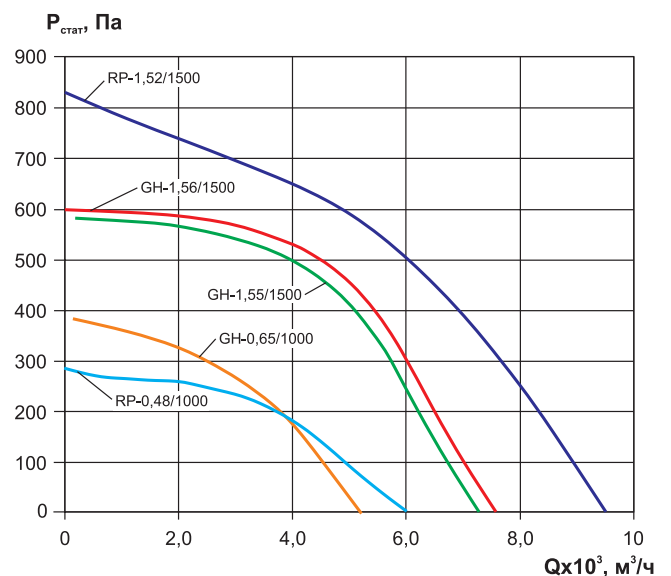

Аэродинамические характеристики крышных вентиляторов серии ВКРФ-М с колесами GH и RP

ВКРФ-М-56-GH(RP)

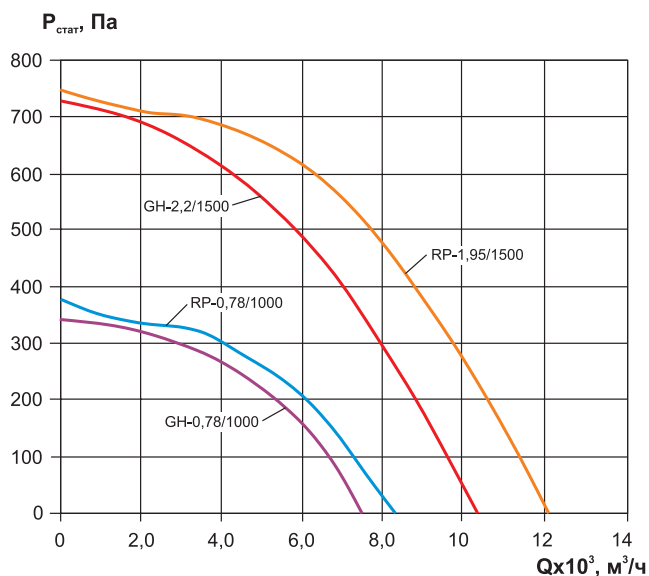

ВКРФ-М-63-GH(RP)

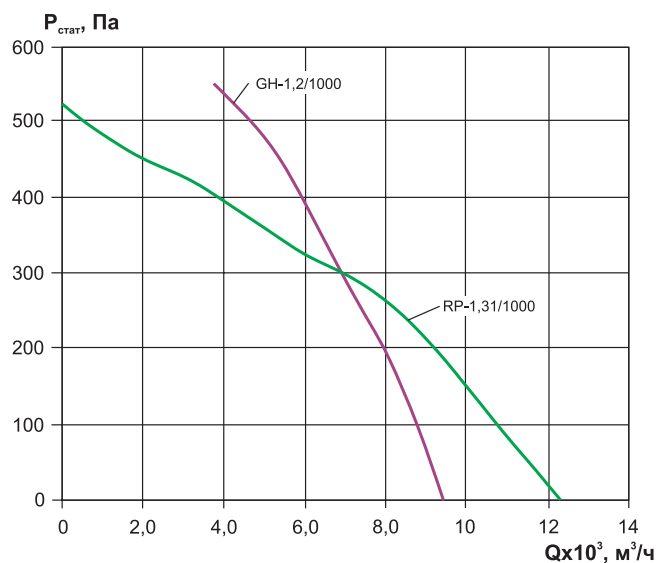

Технические характеристики крышных вентиляторов серии ВКРФ-М с колесами PH и PЦ

Модель	Напряжение частота, В/50Гц	Частота вращения, об/мин	Тип электродвигателя	Мощность, кВт	Ток, А	Регулятор скорости	Схема подключения	Общий, дБА	Масса, кг
ВКРФ-М-22-РЦ	220/380	3000	АИР63А2	0,37	1,01	333М1006	Схема №5	77	25,6
ВКРФ-М-25-РЦ	220/380	3000	АИР71А2	0,75	1,83	333М1007	Схема №5	79	33,7
ВКРФ-М-28-РЦ	220/380	3000	АИР71В2	1,1	2,61	333М1008	Схема №5	81	38,3
ВКРФ-М-31-РЦ	220/380	1500	АИР63А4	0,25	0,79	333М1006	Схема №5	68	37,6
	220/380	3000	АИР80В2	2,2	4,85	333М1009	Схема №5	86	47,1
ВКРФ-М-31-РН0,9	220/380	1500	АИР63А4	0,25	0,79	333М1006	Схема №5	69	40,7
	220/380	3000	АИР80А2	1,5	3,46	333М1008	Схема №5	71	52,5
ВКРФ-М-31-РН0,95	220/380	1500	АИР63А4	0,25	0,79	333М1006	Схема №5	71	40,7
	220/380	3000	АИР80В2	2,2	4,85	333М1009	Схема №5	72	54
ВКРФ-М-31-РН	220/380	1500	АИР63В4	0,37	1,12	333М1007	Схема №5	71	41
	220/380	3000	АИР90Л2	3	6,34	333М1010	Схема №5	72	62,3
ВКРФ-М-31-РН1,05	220/380	1500	АИР71А4	0,55	1,57	333М1007	Схема №5	75	49,7
	220/380	3000	АИР100S2	4	8,2	333М1011	Схема №5	78	66,9
ВКРФ-М-31-РН1,1	220/380	1500	АИР71А4	0,55	1,57	333М1007	Схема №5	77	49,7
	220/380	3000	АИР100S2	4	8,2	333М1011	Схема №5	79	66,9
ВКРФ-М-35-РЦ	220/380	1500	АИР63В4	0,37	1,12	333М1007	Схема №5	77	37,8
	220/380	3000	АИР100S2	4	8,2	333М1011	Схема №5	84	63,9
ВКРФ-М-40-РН0,9	220/380	1000	АИР63В6	0,25	0,95	333М1006	Схема №5	69	69,3
	220/380	1500	АИР71В4	0,75	2,05	333М1007	Схема №5	75	68,6
	220/380	3000	АИР100Л2	5,5	11,1	333М1012	Схема №5	87	93,2
ВКРФ-М-40-РН0,95	220/380	1000	АИР63В6	0,25	0,95	333М1006	Схема №5	71	69,3
	220/380	1500	АИР80А4	1,1	2,85	333М1008	Схема №5	75	69,5
	220/380	3000	АИР112М2	7,5	14,9	333М1013	Схема №5	87	104,5

Технические характеристики крышных вентиляторов серии ВКРФ-М с колесами РН и РЦ

Модель	Напряжение частота, В/50Гц	Частота вращения, об/мин	Тип электродвигателя	Мощность, кВт	Ток, А	Регулятор скорости	Схема подключения	Общий, дБА	Масса, кг
ВКРФ-М-40-РН	220/380	1000	АИР71А6	0,37	1,3	333М1007	Схема №5	75	78
	220/380	1500	АИР80А4	1,1	2,85	333М1008	Схема №5	77	69,5
	380/660	3000	АИР132М2	11	21,2	333М1014	Схема №6	88	127,8
ВКРФ-М-40-РН1,05	220/380	1000	АИР71В6	0,55	1,79	333М1007	Схема №5	77	69
	220/380	1500	АИР90Л4	2,2	5,1	333М1010	Схема №5	77	79,3
	380/660	3000	АИР160S2	15	28,6	333М1015	Схема №6	88	161,8
ВКРФ-М-40-РН1,1	220/380	1000	АИР71В6	0,55	1,79	333М1007	Схема №5	77	69
	220/380	1500	АИР90Л4	2,2	5,1	333М1010	Схема №5	78	79,3
	380/660	3000	АИР160S2	15	28,6	333М1015	Схема №6	89	161,8
ВКРФ-М-40-РЦ	220/380	1500	АИР71В4	0,75	2,05	333М1007	Схема №5	78	64
	220/380	3000	АИР100Л2	5,5	11,1	333М1012	Схема №5	88	87,9
ВКРФ-М-45-РЦ	220/380	1000	АИР71А6	0,37	1,3	333М1007	Схема №5	75	73,1
	220/380	1500	АИР80В4	1,5	3,72	333М1009	Схема №5	79	76,7
ВКРФ-М-50-РН0,9	220/380	1000	АИР80А6	0,75	2,3	333М1008	Схема №5	75	84,5
	220/380	1500	АИР90Л4	2,2	5,1	333М1010	Схема №5	80	94,2
ВКРФ-М-50-РН0,95	220/380	1000	АИР80А6	0,75	2,3	333М1008	Схема №5	77	84,5
	220/380	1500	АИР100S4	3	6,8	333М1010	Схема №5	81	100,5
ВКРФ-М-50-РН	220/380	1000	АИР80В6	1,1	3,2	333М1008	Схема №5	78	85,7
	220/380	1500	АИР100Л4	4	8,8	333М1011	Схема №5	84	105,3
ВКРФ-М-50-РН1,05	220/380	1000	АИР90Л6	1,5	4	333М1009	Схема №5	79	94
	220/380	1500	АИР100Л4	4	8,8	333М1011	Схема №5	84	105,3
ВКРФ-М-50-РН1,1	220/380	1000	АИР90Л6	1,5	4	333М1009	Схема №5	79	94
	220/380	1500	АИР112М4	5,5	11,7	333М1012	Схема №5	85	114,9
ВКРФ-М-50-РЦ	220/380	1000	АИР71В6	0,55	1,79	333М1007	Схема №5	76	82,5
	220/380	1500	АИР90Л4	2,2	5,1	333М1010	Схема №5	85	92,9
ВКРФ-М-56-РЦ	220/380	1000	АИР80В6	1,1	3,2	333М1008	Схема №5	79	101
	220/380	1500	АИР100Л4	4	8,8	333М1011	Схема №5	87	120,1
ВКРФ-М-63-РН0,9	220/380	1000	АИР100Л6	2,2	5,6	333М1010	Схема №5	79	172,6
	380/660	1500	АИР132S4	7,5	15,6	333М1014	Схема №6	88	185
ВКРФ-М-63-РН0,95	220/380	1000	АИР112МА6	3	7,4	333М1011	Схема №5	79	183
	380/660	1500	АИР132М4	11	22,5	333М1015	Схема №6	89	197
ВКРФ-М-63-РН	220/380	1000	АИР112МА6	3	7,4	333М1011	Схема №5	80	183
	380/660	1500	АИР132М4	11	22,5	333М1015	Схема №6	90	197
ВКРФ-М-63-РН1,05	220/380	1000	АИР112МВ6	4	9,75	333М1012	Схема №5	81	187,7
ВКРФ-М-63-РН1,1	380/660	1000	АИР132S6	5,5	12,9	333М1013	Схема №6	82	207,4
ВКРФ-М-63-РЦ	220/380	1000	АИР100Л6	2,2	5,6	333М1010	Схема №5	80	145,3
	380/660	1500	АИР132S4	7,5	15,6	333М1014	Схема №6	91	206,1

Технические характеристики крышных вентиляторов серии ВКРФ-М с колесами РН и РЦ

Модель	Напряжение частота, В/50Гц	Частота вращения, об/мин	Тип электродвигателя	Мощность, кВт	Ток, А	Регулятор скорости	Схема подключения	Общий, дБА	Масса, кг
ВКРФ-М-71-РЦ	220/380	1000	АИР112МВ6	4	9,75	333М1012	Схема №5	87	189,7
	380/660	1500	АИР160S4	15	30	333М1016	Схема №6	93	265,5
ВКРФ-М-80-РН0,9	380/660	1000	АИР132М6	7,5	17,2	333М1014	Схема №6	87	376
	380/660	1500	АИР160М4	18,5	36,3	333М1017	Схема №6	92	374,5
ВКРФ-М-80-РН0,95	380/660	1000	АИР132М6	7,5	17,2	333М1014	Схема №6	87	376
	380/660	1500	АИР180S4	22	43,2	АТV212HD30N4	Схема №6	96	394,5
ВКРФ-М-80-РН	380/660	1000	АИР160S6	11	24,5	333М1015	Схема №6	88	412
	380/660	1500	АИР180М4	30	57,6	АТV212HD37N4	Схема №6	96	422,5
ВКРФ-М-80-РН1,05	380/660	1000	АИР160М6	15	31,6	333М1016	Схема №6	90	442
	380/660	1500	АИР200L4	45	84,9	АТV212HD45N4	Схема №6	97	520,5
ВКРФ-М-80-РН1,1	380/660	1000	АИР180М6	18,5	38,6	333М1017	Схема №6	90	466
	380/660	1500	АИР200L4	45	84,9	АТV212HD45N4	Схема №6	98	520,5
ВКРФ-М-80-РЦ	380/660	1000	АИР132М6	7,5	17,2	333М1014	Схема №6	89	373,5
	380/660	1500	АИР180S4	22	43,2	АТV212HD30N4	Схема №6	97	456
ВКРФ-М-90-РЦ	380/660	750	АИР132М8	5,5	13,6	333М1013	Схема №6	84	408,5
	380/660	1000	АИР160М6	15	31,6	333М1016	Схема №6	91	490
ВКРФ-М-100-РН0,9	380/660	750	АИР160S8	7,5	17,8	333М1014	Схема №6	87	523
	380/660	1000	АИР180М6	18,5	38,6	333М1017	Схема №6	90	465
ВКРФ-М-100-РН0,95	380/660	750	АИР160М8	11	25,5	333М1015	Схема №6	88	554
	380/660	1000	АИР200М6	22	44,7	АТV212HD30N4	Схема №6	91	513
ВКРФ-М-100-РН	380/660	750	АИР180М8	15	34,1	333М1016	Схема №6	88	584
	380/660	1000	АИР200L6	30	59,3	АТV212HD37N4	Схема №6	91	555
ВКРФ-М-100-РН1,05	380/660	750	АИР200М8	18,5	41,1	333М1017	Схема №6	88	634
	380/660	1000	АИР225М6	37	71	АТV212HD37N4	Схема №6	92	603
ВКРФ-М-100-РН1,1	380/660	750	АИР200М8	18,5	41,1	333М1017	Схема №6	89	634
	380/660	1000	АИР250S6	45	86	АТV212HD45N4	Схема №6	93	691
ВКРФ-М-100-РЦ	380/660	750	АИР160М8	11	25,5	333М1015	Схема №6	88	587
	380/660	1000	АИР200М6	22	44,7	АТV212HD30N4	Схема №6	93	658
ВКРФ-М-112-РЦ	380/660	750	АИР200М8	18,5	41,1	333М1017	Схема №6	90	767,5
	380/660	1000	АИР225В6	37	71	АТV212HD37N4	Схема №6	96	849
ВКРФ-М-125-РН0,9	380/660	750	АИР200L8	22	48,9	АТV212HD30N4	Схема №6	92	701
ВКРФ-М-125-РН0,95	380/660	750	АИР225М8	30	63	АТV212HD37N4	Схема №6	93	788
ВКРФ-М-125-РН	380/660	750	АИР250S8	37	78	АТV212HD45N4	Схема №6	94	877
ВКРФ-М-125-РН1,05	380/660	750	АИР250М8	45	94	АТV212HD55N4	Схема №6	94	952
ВКРФ-М-125-РЦ	380/660	750	АИР200М8	18,5	41,1	333М1017	Схема №6	95	823
	380/660	1000	АИР250S6	45	86	АТV212HD45N4	Схема №6	98	992

Аэродинамические характеристики крышных вентиляторов серии ВКРФ-М с колесами РН и РЦ

ВКРФ-М-22-РЦ

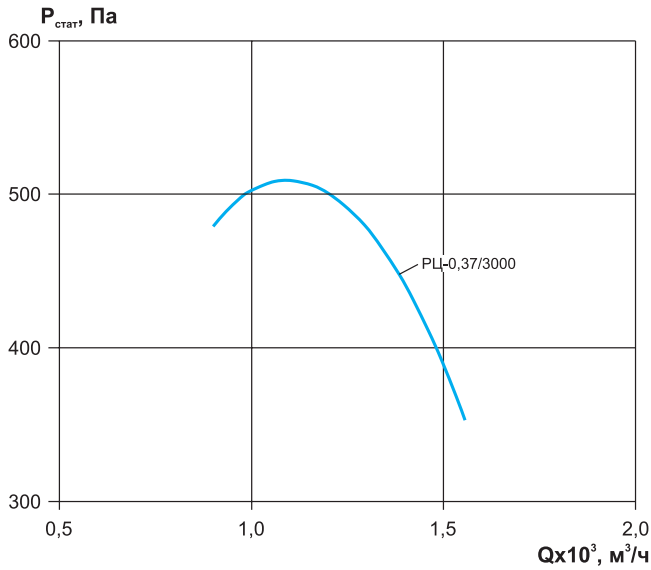

ВКРФ-М-25-РЦ

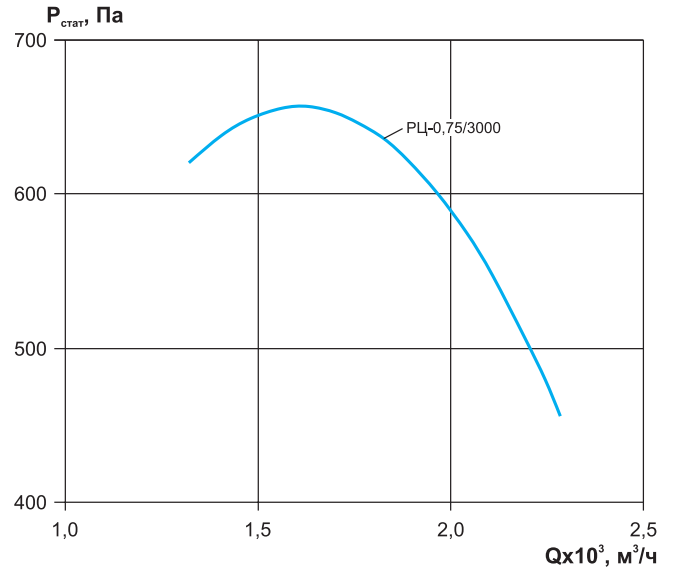

ВКРФ-М-28-РЦ

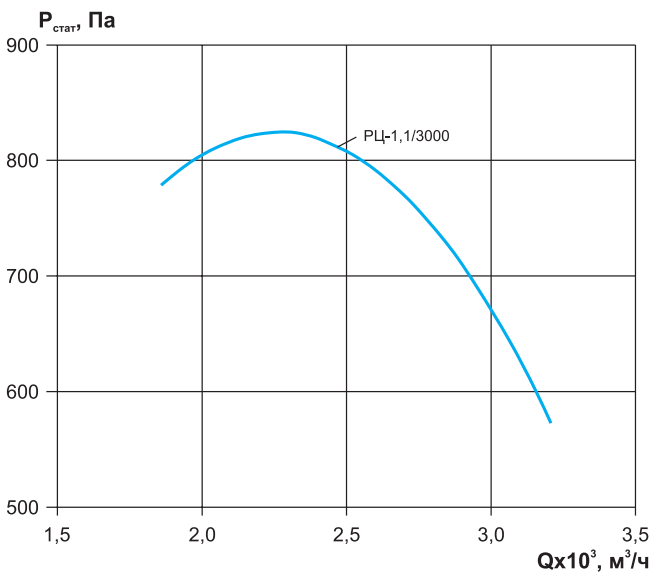

ВКРФ-М-31-РЦ

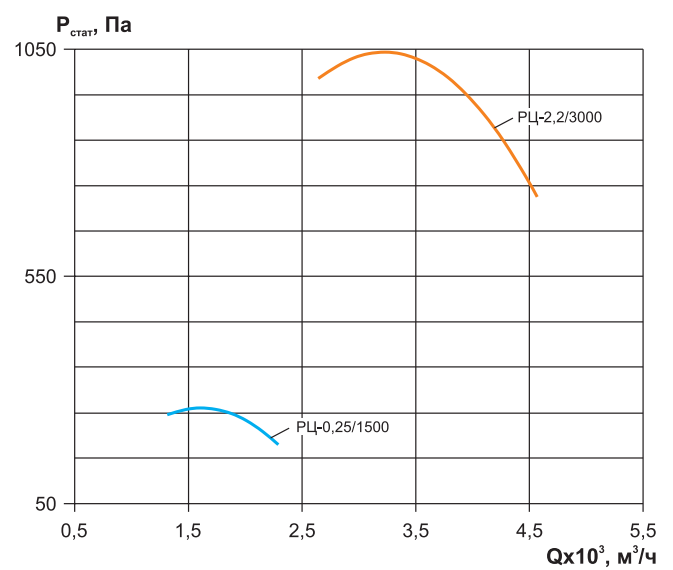

ВКРФ-М-31-РН (1500 об/мин)

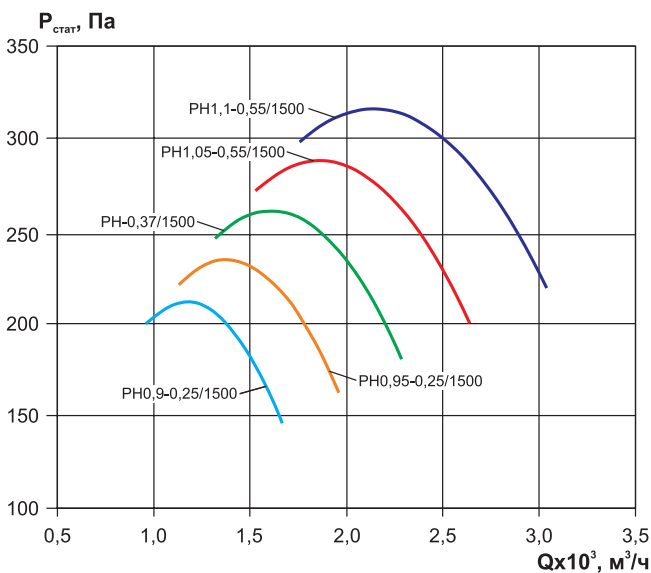

ВКРФ-М-31-РН (3000 об/мин)

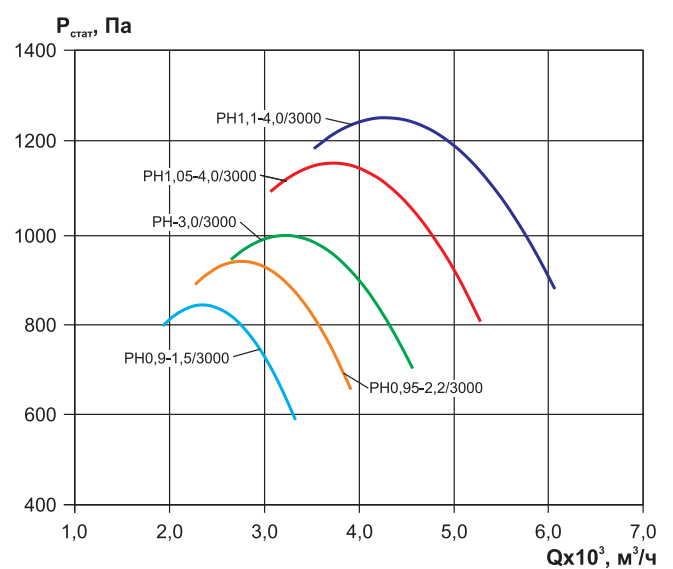

Аэродинамические характеристики крышных вентиляторов серии ВКРФ-М с колесами РН и РЦ

ВКРФ-М-35-РЦ

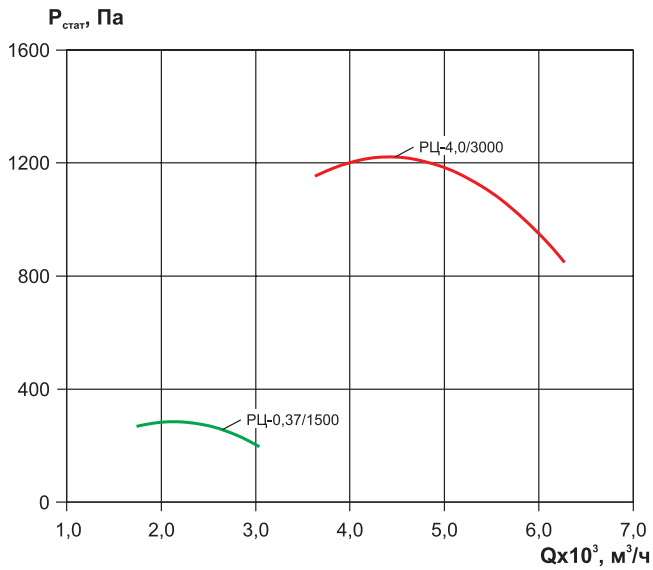

ВКРФ-М-40-РН (1000, 1500 об/мин) ВКРФ-М-40-РЦ (1500 об/мин)

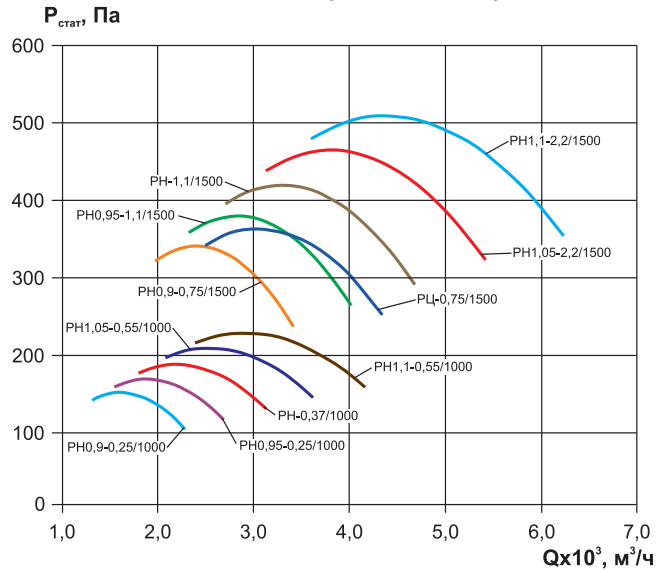

ВКРФ-М-40-РН(РЦ) (3000 об/мин)

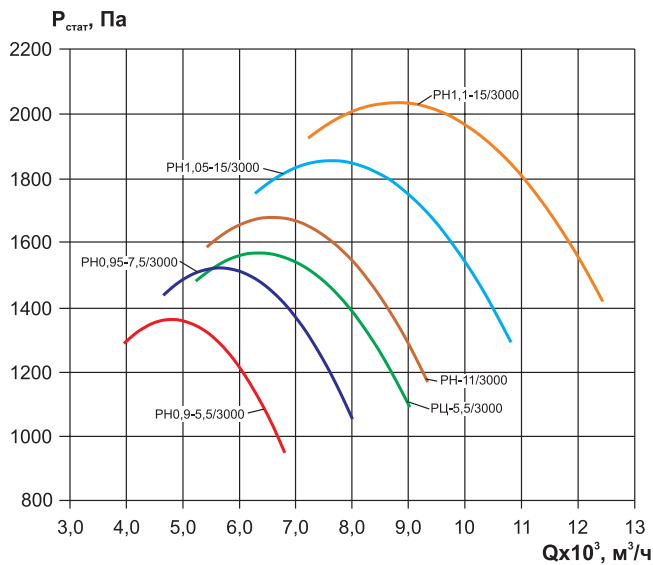

ВКРФ-М-45-РЦ

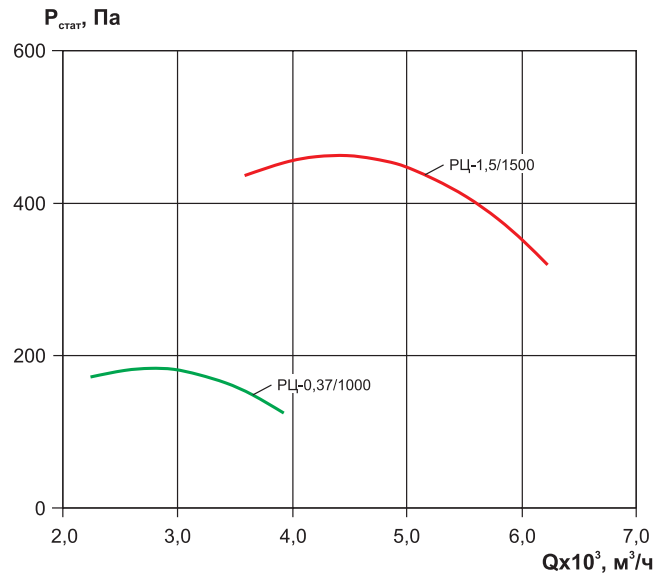

ВКРФ-М-50-РН(РЦ) (1000 об/мин)

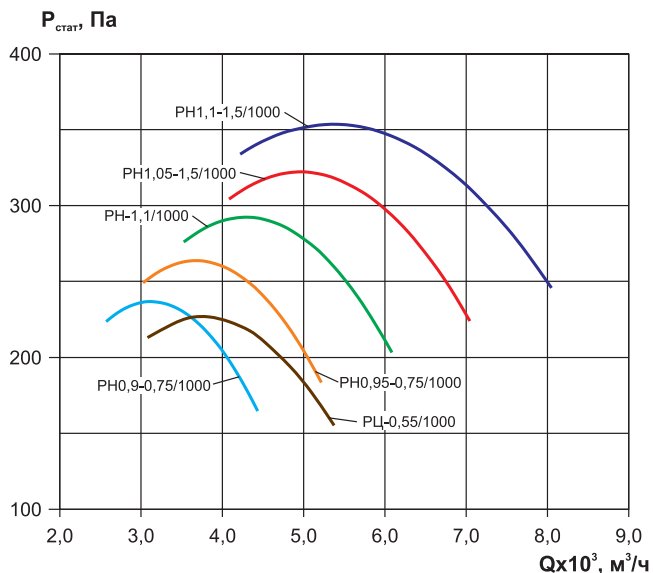

ВКРФ-М-50-РН(РЦ) (1500 об/мин)

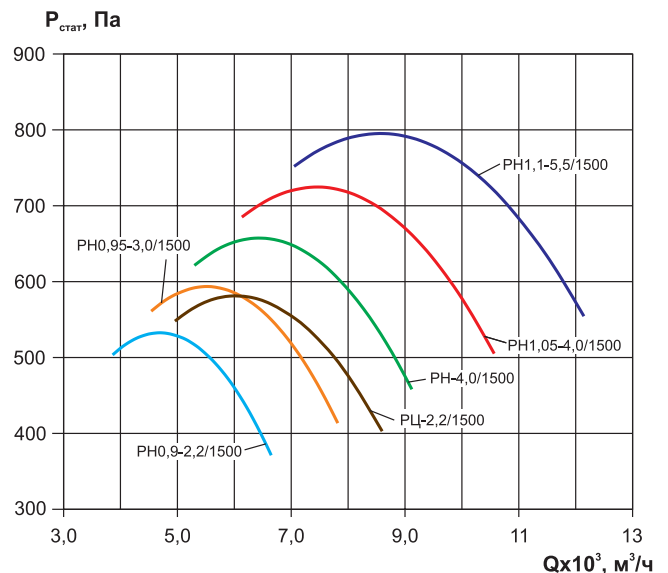

Аэродинамические характеристики крышных вентиляторов серии ВКРФ-М с колесами РН и РЦ

ВКРФ-М-56-РЦ

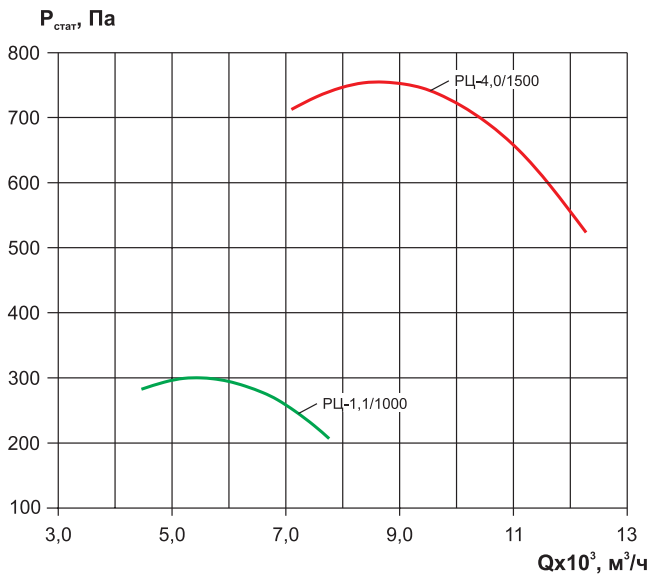

ВКРФ-М-63-РН(РЦ) (1000 об/мин)

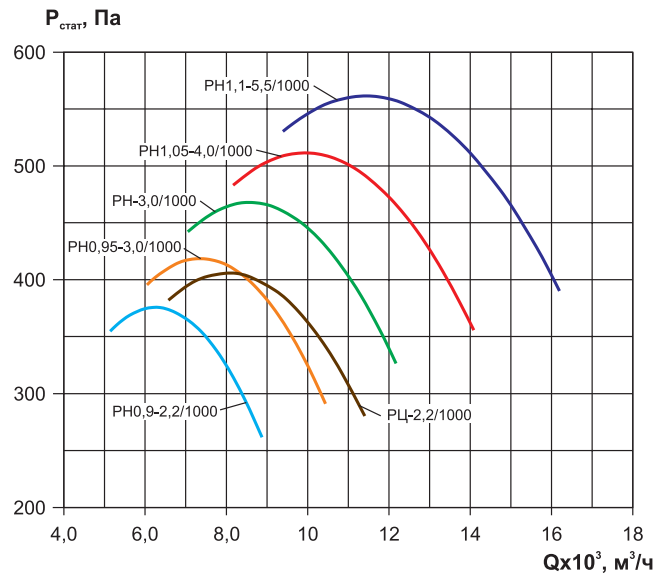

ВКРФ-М-63-РН(РЦ) (1500 об/мин)

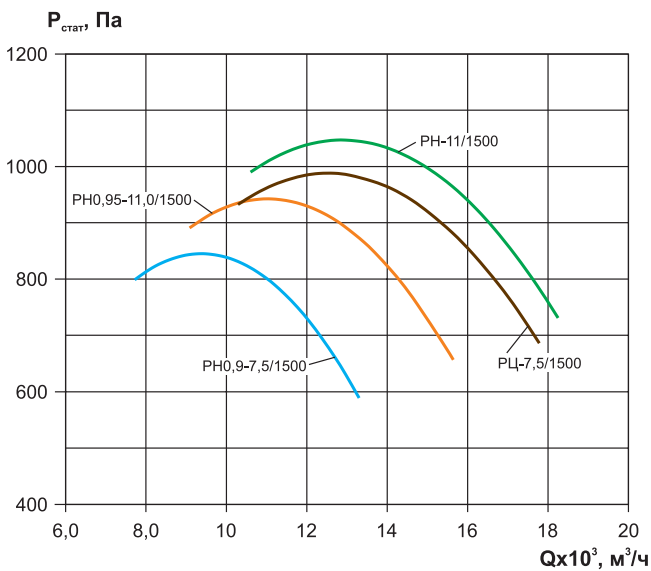

ВКРФ-М-71-РЦ

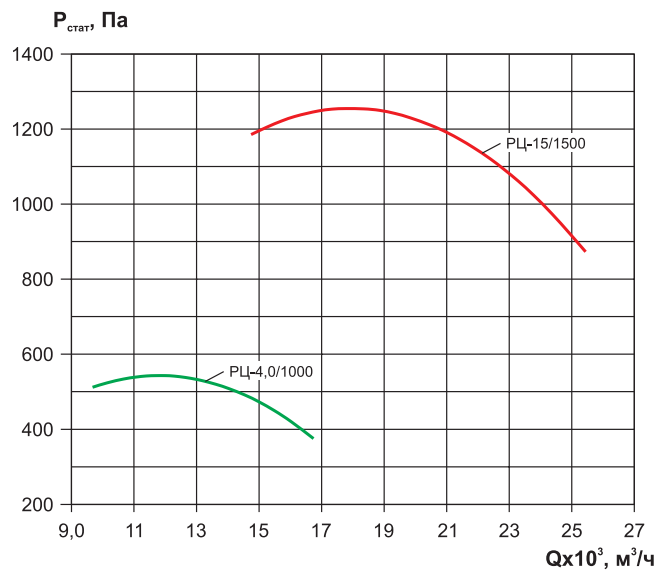

ВКРФ-М-80-РН(РЦ) (1000 об/мин)

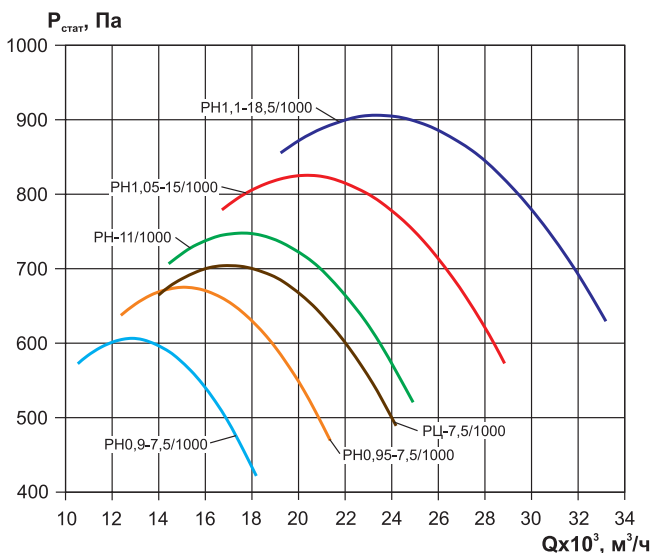

ВКРФ-М-80-РН(РЦ) (1500 об/мин)

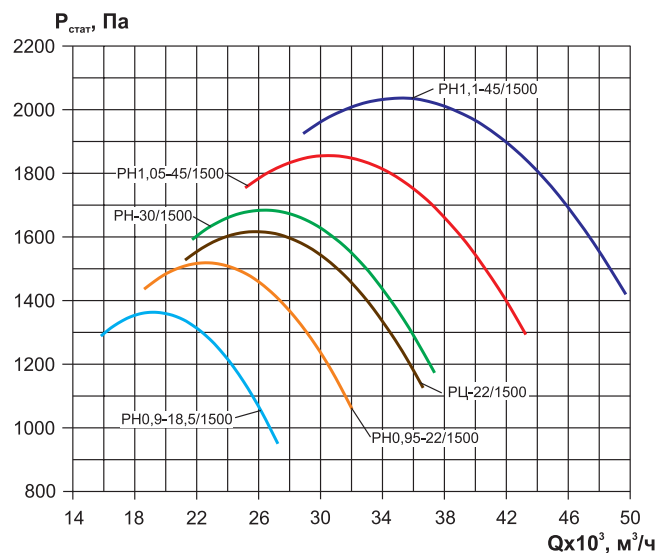

Аэродинамические характеристики крышных вентиляторов серии ВКРФ-М с колесами РН и РЦ

ВКРФ-М-90-РЦ

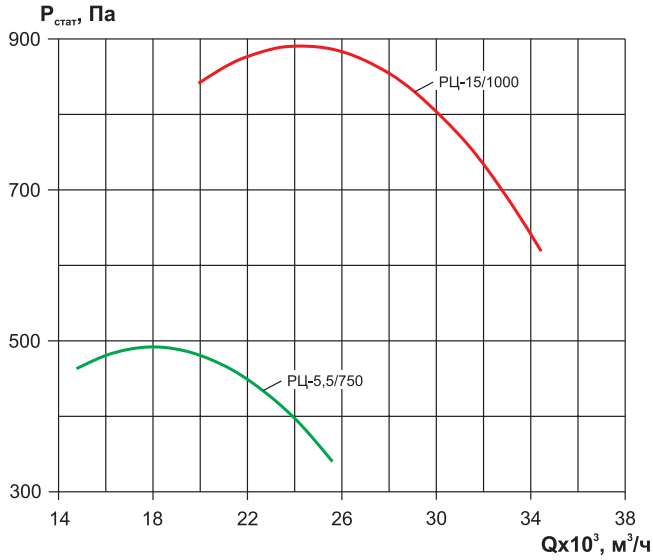

ВКРФ-М-100-РН(РЦ) (750 об/мин)

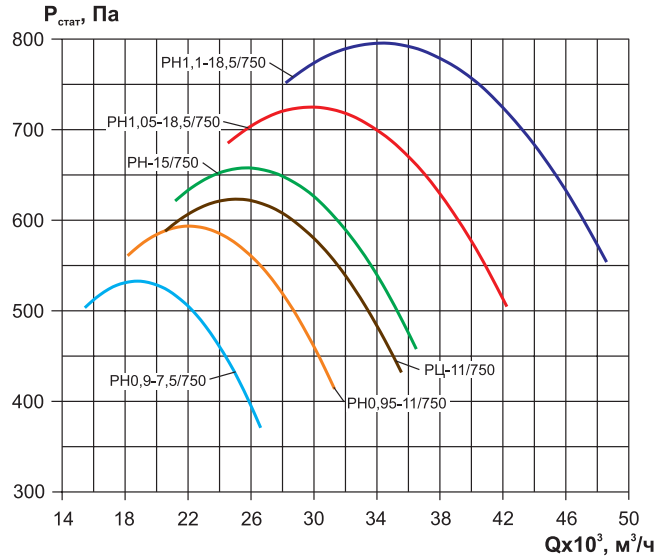

ВКРФ-М-100-РН(РЦ) (1000 об/мин)

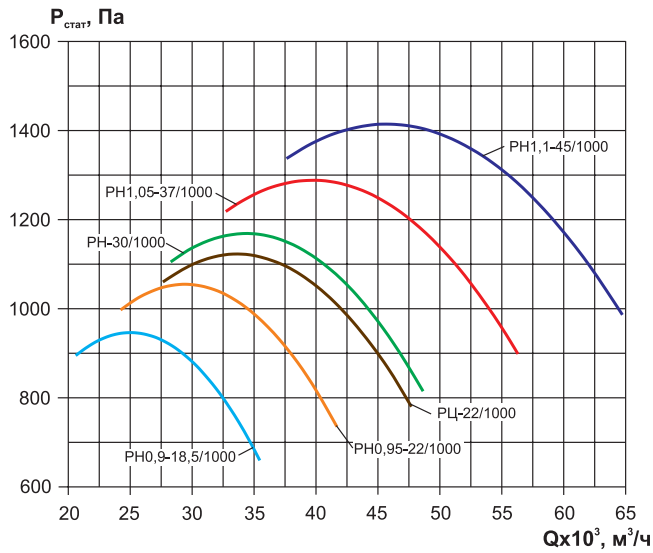

ВКРФ-М-112-РЦ

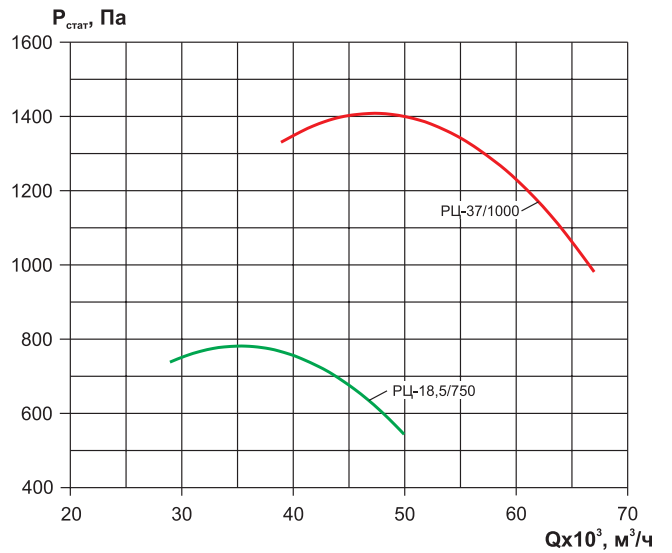

ВКРФ-М-125-РН

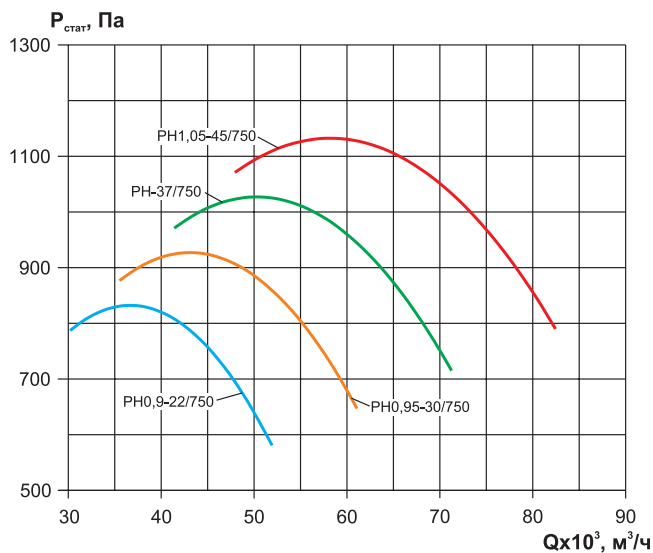

ВКРФ-М-125-РЦ

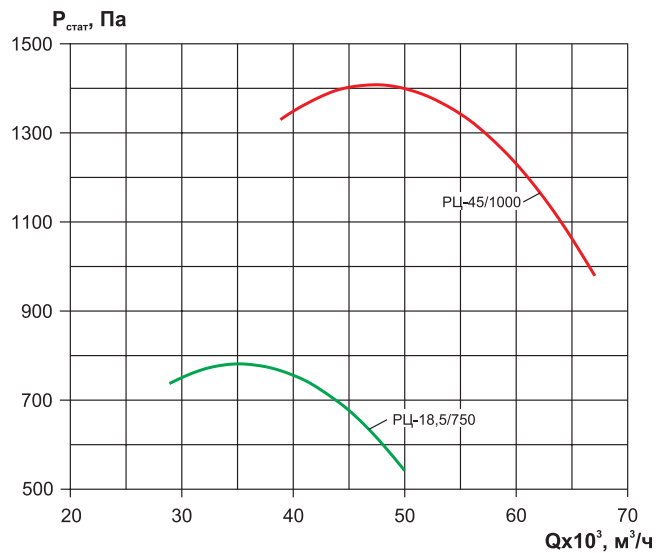

Электрические схемы подключения вентиляторов ВКРФ-М

Схема подключения №1



Схема подключения №2



Схема подключения №3

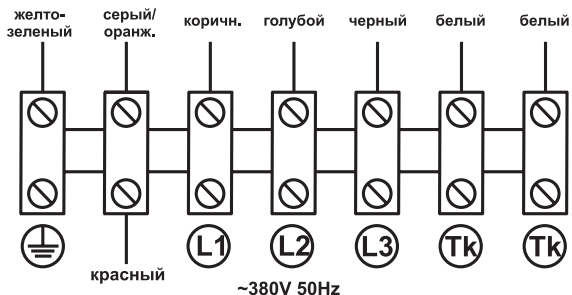

Схема подключения №4

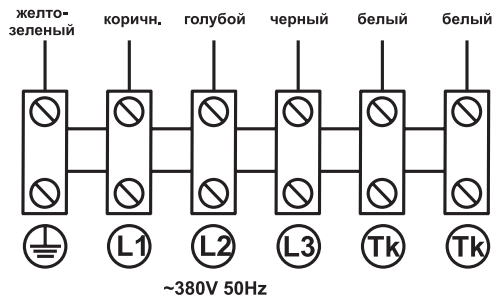

Схема подключения №5

Для вентиляторов с номинальным напряжением Δ/Y 220/380 В - подключение звездой в сеть 380В

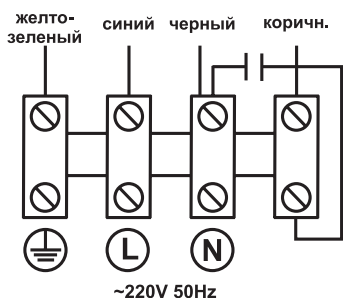

Схема подключения №6

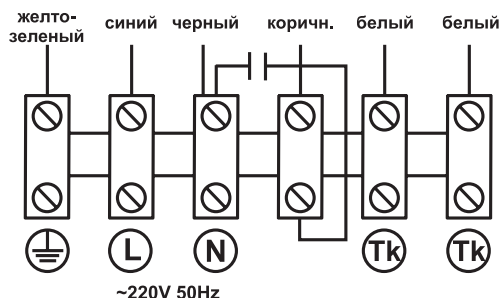
Для вентиляторов с номинальным напряжением Δ/Y 380/660 В - подключение треугольником в сеть 380В



Схема подключения №7

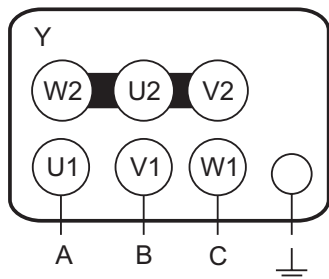

Схема подключения №8

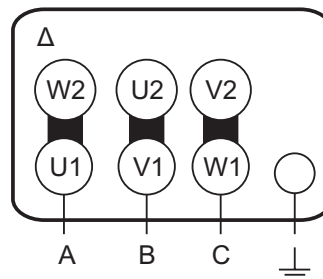

Электрические схемы подключения вентиляторов ВКРФ-М

Схема подключения №9

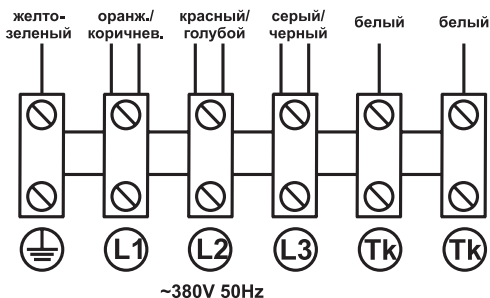
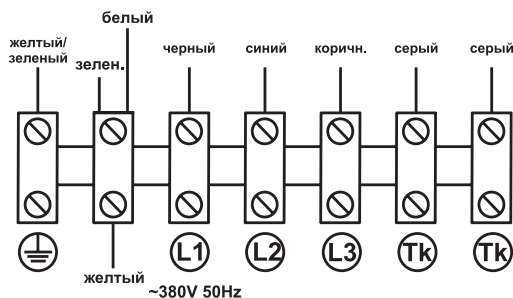

Схема подключения №10



Схема подключения №11

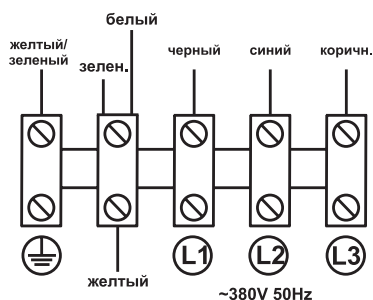

Пример обозначения: Вентилятор крышный ВКРФ-М-40-ГН-0,56/1500/220-У1

- где: ВКРФ-М – серия крышного вентилятора;
 40 – номер вентилятора (от 22 до 125);
 ГН – комплектация рабочим колесом (ГН, РН, РЦ или РР);
 0,56 – мощность электродвигателя, кВт;
 1500 – частота вращения электродвигателя, об/мин;
 220 – напряжение питания электродвигателя, В;
 У1 – климатическое исполнение и категория размещения по ГОСТ 15150.

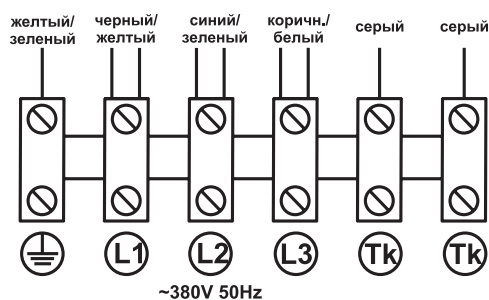
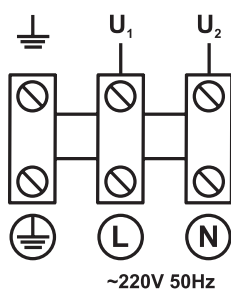
Вентилятор крышный ВКРФ-М-40-РН0,95-0,25/1000/380-У1

- где: ВКРФ-М – серия крышного вентилятора;
 40 – номер вентилятора (от 22 до 125);
 РН0,95:
 РН – комплектация рабочим колесом с назад загнутыми лопатками;
 0,95 – относительный диаметр рабочего колеса (0,9/0,95/1,0/1,05/1,1),
 если колесо с относительным диаметром 1,0 – указывается только РН;
 0,25 – мощность электродвигателя, кВт;
 1000 – частота вращения рабочего колеса, об/мин;
 380 – напряжение питания электродвигателя, В;
 У1 – климатическое исполнение и категория размещения по ГОСТ 15150.